

MONOBELT®

Filtro nastropressa Belt filter press

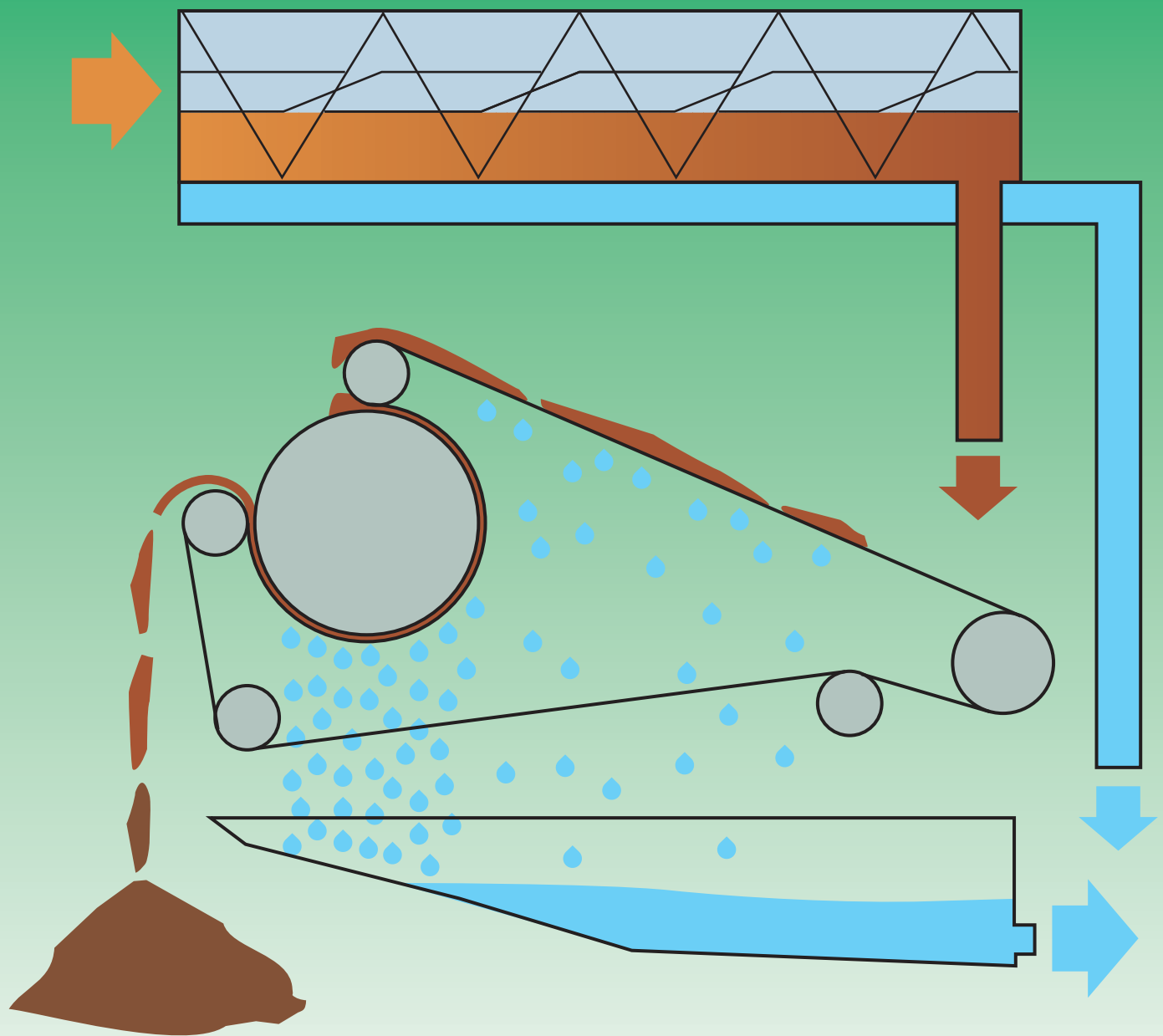

Teknofanghi

Nastro pressa per la disidratazione fanghi

Il filtro a nastro **TEKNOFANGHI** presenta una concezione costruttiva assolutamente nuova (coperta da brevetto).

L'apparecchiatura è composta da due unità, il preaddensatore e la pressafanghi.

Il preaddensatore effettua la prima separazione solido-liquido portando la percentuale di sostanza secca del fango flocculato dall'0,5-3% al 5-15%. La pressafanghi riceve il fango dal preaddensatore e mediante una serie di deflettori lo distribuisce uniformemente sulla tela principale.

La disidratazione finale avviene con il passaggio del fango tra il cilindro forato rivestito con la tela secondaria e la tela principale. All'uscita dalla pressafanghi si può raggiungere una percentuale di secco variabile dal 18 al 30%.

La **TEKNOFANGHI**, utilizzando l'esperienza maturata nella disidratazione fanghi ed acquistando il know how di una società specializzata nella costruzione ed installazione di nastro presse, ha realizzato questa macchina innovativa che consente l'utilizzo di una tela ad anello chiuso.

I risultati ottenuti dagli impianti già installati confermano che oltre ad avere buone percentuali di secco, rispetto alle macchine tradizionali con parità di larghezza telo, si riescono a trattare maggiori quantitativi di fango.

L'utilizzo della tela ad anello chiuso, unito alla particolare realizzazione della struttura consente una rapida e facile manutenzione riducendo sensibilmente i costi di esercizio. L'allineamento e la tensione della tela sono attuati da un sistema pneumatico, controllate dal quadro generale. Il corretto funzionamento dell'apparecchiatura è verificato da sensori che, in caso di anomalia, attivano il sistema di blocco macchina. Gli apparati di controllo della nastro pressa sono attivati dal quadro generale, che provvede anche al comando diretto della pompa fanghi e della pompa dosatrice.

A conferma dell'elevato standard qualitativo della **TEKNOFANGHI** anche questa serie di macchine è realizzata in AISI 304.

Belt filter press for sludge dewatering

The **TEKNOFANGHI** belt filter press is an entirely new patented design.

It comprises two units, the pre-thickener and the sludge press. The pre-thickener performs the initial solid/liquid separation stage, taking sludge solids concentration from 0,5-3% up to 5-15%.

The sludge press takes pre-thickened sludge and spreads it uniformly onto the main filter cloth via a series of baffles. Final dewatering occurs as the sludge cake passes between the perforated cylinder, which is covered with secondary cloth, and the main cloth. Discharged sludge cake can reach dry solids contents of 18-30%.

Its extensive experience in sludge handling has allowed **TEKNOFANGHI** to produce this innovative belt press which uses an endless belt. Results from existing installations confirm that, as well as producing dryer cake than traditional equipment using the same width of filter cloth, a higher sludge throughput can also be obtained.

The use of the endless cloth together with the machine's unique design, allows for rapid and simple maintenance and associated cost reductions. The alignment and tension of the belt are controlled from the main control panel using pneumatic actuators.

Sensors monitor the operation of the machine and halt operation in the event of malfunction.

The control system gives automatic operation of the sludge pump and chemical dosing equipment.

In keeping with **TEKNOFANGHI's** high standards, the machines are manufactured in 304 stainless steel.

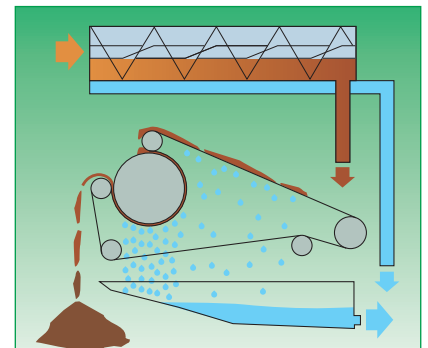

Dati tecnici / Technical data

MONOBELT TIPO / TYPE	NP 08C	NP 12C	NP 15C	NP 15-6DC
Larghezza telo / Belt width	800 mm	1200 mm	1500 mm	1500 mm
Tamburo addensatore / Drum thickener	n°1 ø 400 mm	n°1 ø 400 mm	n°2 ø 400 mm	n°2 ø 600 mm
Portata max m³/h / Max Flow m³/h	2 - 8	3 - 12	5 - 20	7 - 30
Nastro pressa (kW) / Belt Press (kW)	0,65	0,95	1,3	1,70
Pompa lavaggi (kW) / Wash pump (kW)	2,2	2,2	3	3
Peso (Kg) / Weight (Kg)	1.150	1.500	2.250	2.750

* La portata è in funzione del tipo e concentrazione di S.S. del fango.

* Max flow depends on the type of sludge and concentration of D.S.

**MONOBELT
TIPO/TYPE NP 12 C**



Fango in uscita
dal preaddensatore
*Sludge leaving
the pre-thickener*

MONOBELT TIPO/TYPE NP 08 C

Installato su impianto biologico (tintoria)
Treating biological sludge (textile industry)



Disegno tecnico / Technical draw

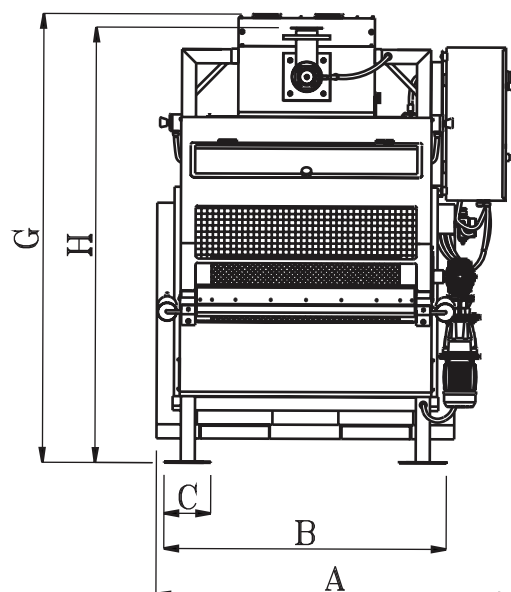
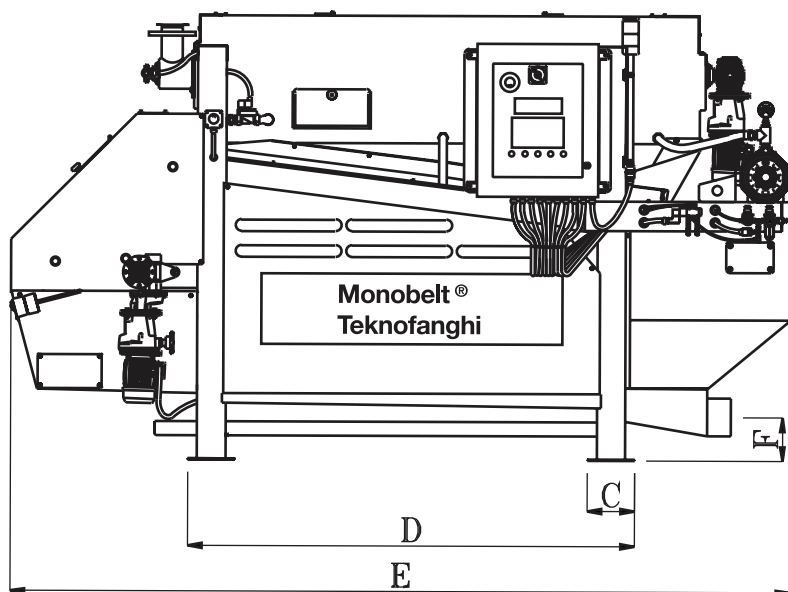

MONOBELT TYPE	A	B	C	D	E	F	G	H
NP 08C	1520	1220	220	1920	3316	187	1910	1850
NP 12C	1920	1620	220	1920	3316	187	1910	1850
NP 15C	2220	1920	220	1920	3316	187	1910	1850
NP 15-6DC	2220	1920	220	1920	3316	187	2130	1950

Le dimensioni sono puramente indicative e soggette a variazioni senza preavviso.
 Dimensions are indicative only and subject to change without notice.

* Tutte le misure sono in mm
 * All dimensions are in mm

Le nostre apparecchiature sono costruite in accordo alle normative CE
 Our equipments is made to comply with the CE European standard

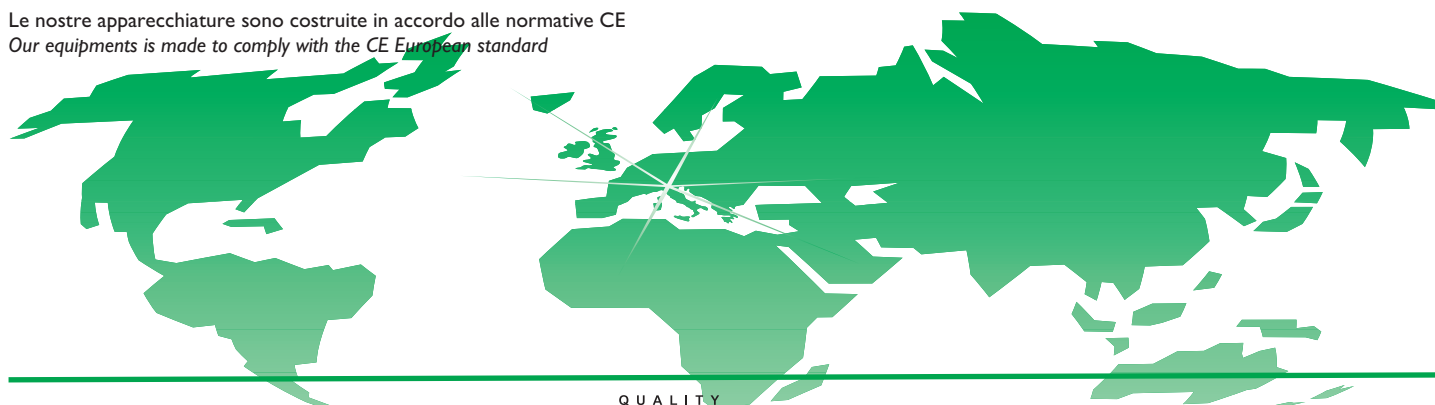

Teknofanghi

Sistemi per la disidratazione fanghi
 Sludge Dewatering Equipment



Distribuito da:
 Distributed by:

Via Brescia, 18 - 20063 Cernusco s/N (MI) - Italy
 Tel. +39.02.92143037 - Fax +39.02.92143038
 info@teknofanghi.it - www.teknofanghi.it